

HULK (Classe 1)

Système de chargement des déchets
dans une benne de 8 à 15m³

(Brevet Déposé)



Fabrication Française



▶ Système en position de vidage

Utilisations:

- Déchetteries professionnelles
- Déchetteries à plat
- Pour tous types de déchets, dont gravats



▶ Système en position chargement

Systeme de chargement des déchets dans une benne de 8 à 15m³

Concept

Le chargeur / élévateur HULK a été conçu pour répondre à de nouveaux besoins :

- Apporter une solution dans les déchetteries qui doivent gérer de nouveaux flux et ne disposant pas du nombre de quais suffisants.
- La création des futures déchetteries professionnelles qui devront notamment accueillir les déchets du bâtiment.
- Le nouveau concept de déchetteries à plat qui offre davantage de flexibilité tout en réduisant le coût des investissements et en augmentant la sécurité des usagers.

Illustrations



• Vue de face godet levé



• Portes arrières sécurisées accès local maintenance

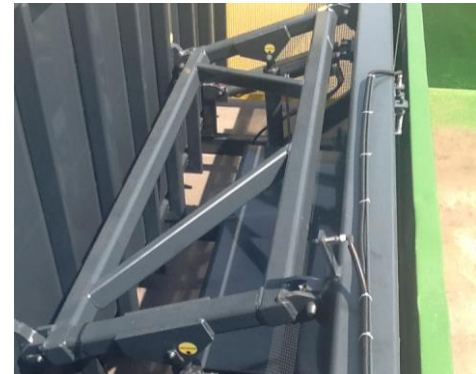

• Mécanisme d'élévation

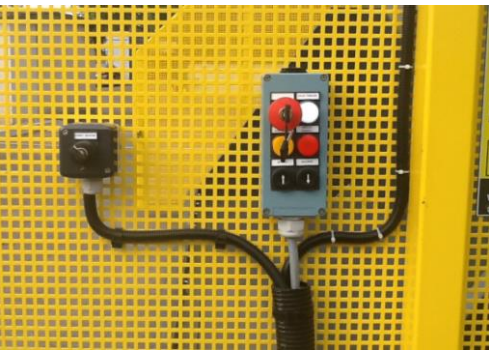

• Boitier de commandes sécurisé



• Coffret électrique



• Barrière immatérielle de sécurité



• Gyrophare et buzzer



• DéTECTEURS de portes ouvertes du local maintenance



• Tampon caoutchouc anti chocs

HULK (Classe 1)

Système de chargement des déchets dans une benne de 8 à 15m³

Avantages

1. Le système de commandes à clés peut empêcher que l'utilisateur utilise lui-même le matériel.
2. Le système de manipulation exige du responsable de la déchetterie qu'il utilise 2 boutons contacts maintenus simultanément pour la sécurité de l'opération.
3. Le boîtier de commandes est orienté de façon à ce que l'opérateur puisse visionner les phases de vidage.
4. Le système permet au responsable de contrôler le tri avant basculement dans la benne.
5. Le système HULK inclut des barrières latérales fixes.
6. La centrale électro hydraulique fonctionne avec une alimentation triphasée (380/400 volts).
7. Lorsque la benne est pleine, le godet peut être utilisé comme tampon dans l'attente de l'arrivée d'une benne vide.
8. Le godet large permet le chargement par 2 véhicules simultanément.
9. Le seuil de chargement étant bas, les usagers peuvent pénétrer à l'intérieur du godet pour le chargement.
10. Le Matériel ne nécessite que peu d'entretien et offre une très longue durée de vie.
11. Les fixations au sol nécessitent une surface en béton.
12. Le concept de déchetterie à plat :
Avec une partie des produits de la gamme Gillard, les collectivités peuvent concevoir une déchetterie complète de nouvelle génération :
 - Compacteur i3 2000 avec caisson à compaction pour le papier/carton, ou les déchets plastiques.
 - Conteneurs de stockage pour les déchets spéciaux.
 - Bennes amovibles ROK ou Série 6 pour le stockage des déchets verts, du mobilier, de la ferraille, des gravats...
 - La gamme d'élévateurs HULK pour le chargement des déchets depuis le sol dans des bennes de 8 à 30m³.
 - Une gamme complète de roto compacteurs fixes, mobiles ou sur berce pour réduire le volume des déchets dans les bennes type ferrailles, déchets verts etc...
 - Une gamme complète d'équipement divers tels que rails de guidage, signalétique, conteneurs à huile etc...
13. Les avantages de la déchetterie au sol sont :
 - Investissement largement réduit.
 - Concept modulaire permettant aisément l'ajout d'une benne pour un nouveau flux.
 - Coût d'implantation relativement faible autorisant à moyen terme la mobilité de la déchetterie vers un autre lieu, si l'évolution de l'urbanisme le nécessite.

Système de chargement des déchets dans une benne amovible de 8 à 15m³

Caractéristiques

Utilisable pour déchets verts, mobilier, bois, palettes, ferraille gravats ...

Dimensions intérieures du godet : 5000x1400 mm
Charge utile 1,5 tonne (charge uniformément répartie dans le godet)
Volume de déchets moyen maximum admissible par cycle : environ 4m ³
Temps de cycle : environ 80 secondes
Fonctionnement de la centrale hydro-électrique avec une alimentation triphasée 380/400 volts
Puissance moteur : 7,5kw

Implantation de HULK sur une surface en béton avec fixation par chevilles chimiques.

HULK inclut en standard :

- Fond et paroi verticale en Inox 304
- Flans en acier S235
- Des grilles de protection de chaque coté du godet.
- Un système de sécurité avec des cellules photo électriques interdisant d'approcher la zone lorsque le godet est en mouvement.
- 1 Buzzer et un gyrophare

Options

- Rails de guidage universels de 6m pour la benne.
- Rampe de chargement.
- Trous de vidage dans le fond du godet.

Plan

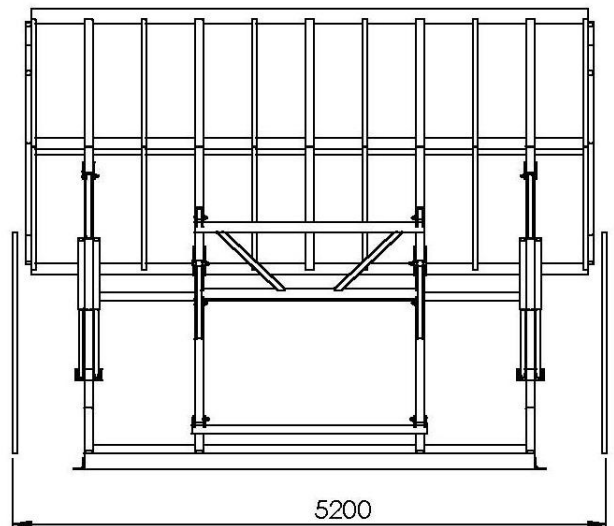
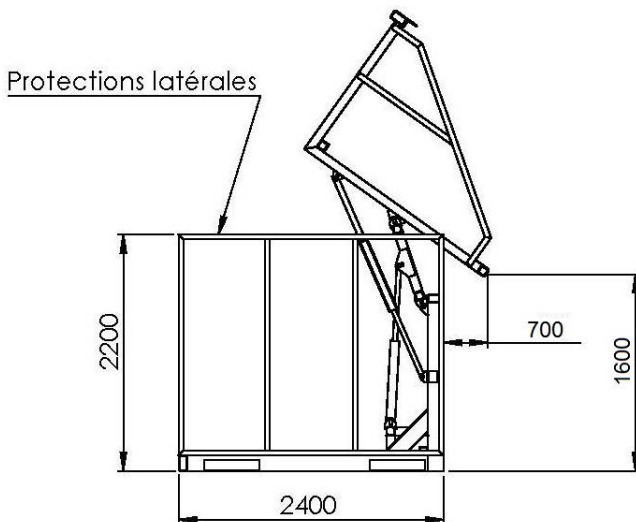

POSITION DEVERSEMENT

Le constructeur se réserve le droit de modifier les données techniques sans préavis