

▶ Compacteurs Monoblocs « ORK MK5 et MK7 » (Pour déchets grands volumes et difficilement compactables)

Matériel Breveté



MK7



MK5

- ▶ Compacteur à pelle
- ▶ Grand capacité d'absorption
- ▶ Exclusivité :
 - Pour tous types de déchets (Bois, ferraille encombrants etc...)
- ▶ Entretien réduit
- ▶ Seuil de chargement abaissé, sécurisation par capot

Le constructeur se réserve le droit de modifier les données techniques sans préavis

Compacteurs Monoblocs « ORK MK5 et MK7 »

Quelques détails :



- Double préhension



- Capot hydraulique sur "MK5"



- Pelle de compaction



- Capot manuel sur "MK7"

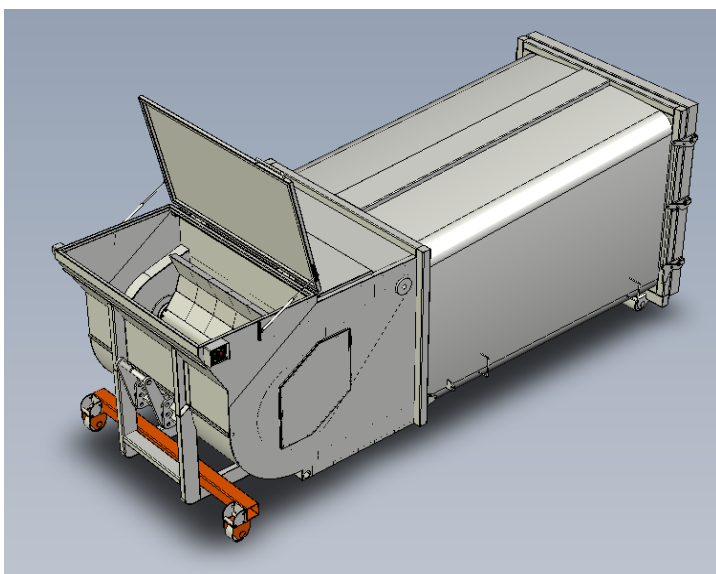

- Version capacité ORK MK à quai



- Anneau abaissé et capot de fermeture

Compacteurs Monoblocs « ORK MK5 et MK7 »

Schéma ORK MK5 :



Schéma ORK MK7 :



Compacteurs Monoblocs « ORK MK5 et MK7 »

Caractéristiques :

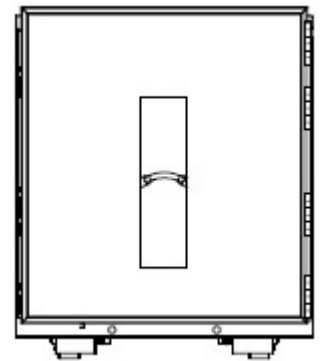
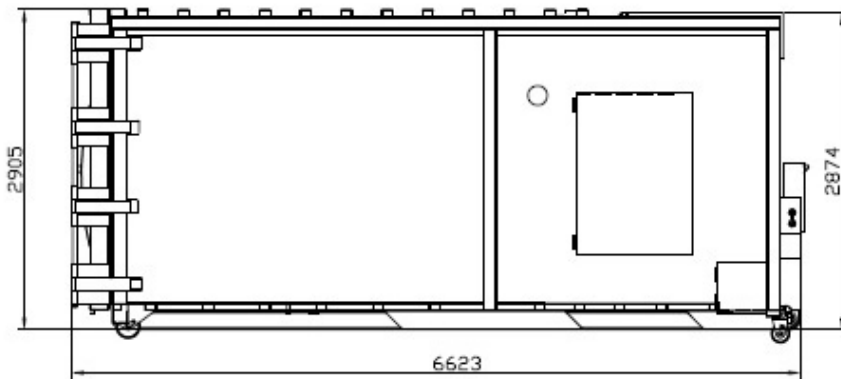
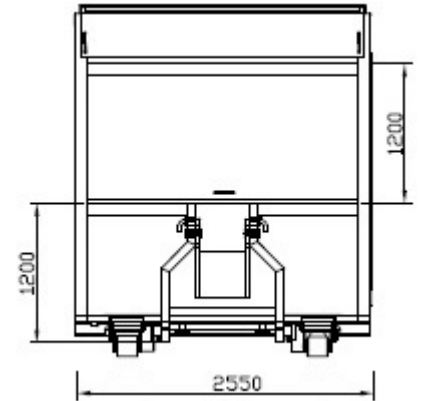
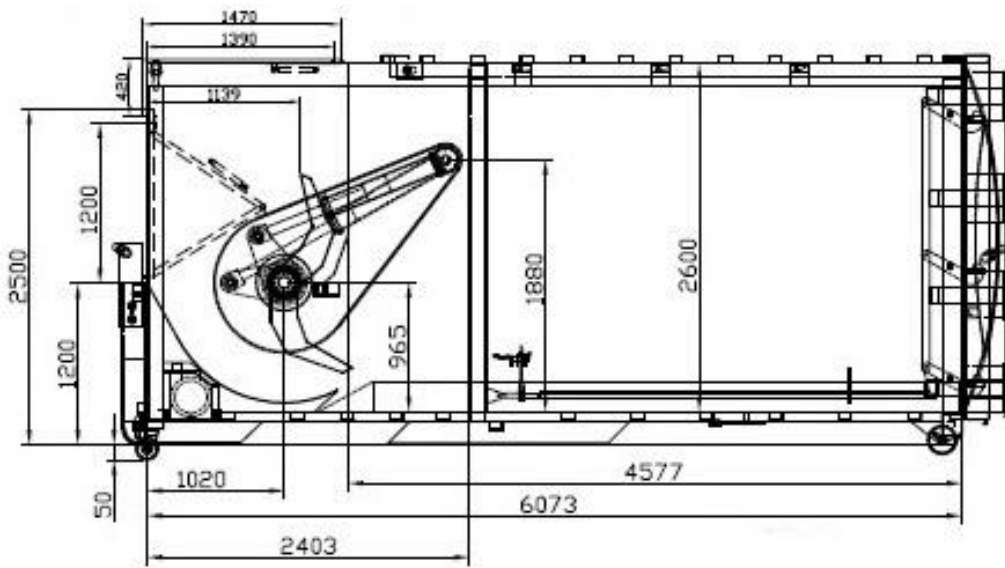
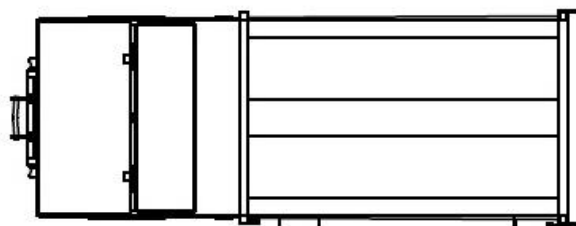
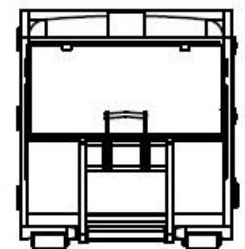
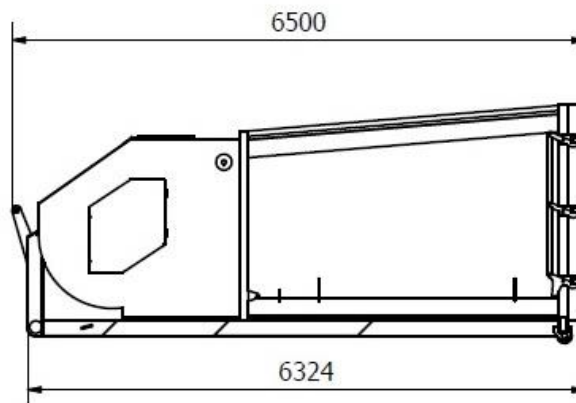
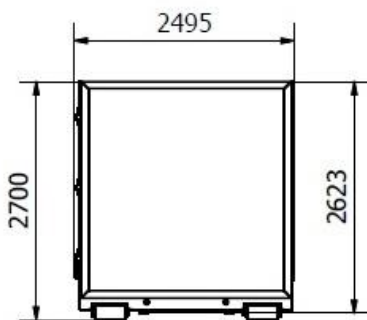
	MK7	MK5
Longueur (en mm)	6 324	6 623
Largeur (en mm)	2495	2 550
Hauteur (en mm)	2623	2905
Poids (en kg)	3550	5200
Charge utile maximum (en tonnes)	14	18
Capacité en m ³	24	27
Capacité de l'auget (en m ³)	1,8	2,2
Hauteur de chargement (en mètres)	1,2	1,2
Puissance compaction (tonnes)	35	45
Temps de cycle (en secondes)	30	55
Moteur électrique (en kw)	5,5	5,5
Capacité du réservoir d'huile (en l)	28	45
Dimensions des vérins (en mm)	90x50x700	120x70x700
Capot de fermeture	Manuel avec compas à gaz	Hydraulique avec commande double

Options :

	MK7	MK5
Tôle de fermeture avant de l'auget pour mise à quai	X	X
Double préhension avec rouleaux avant	X	X
Joint d'étanchéité de porte arrière	X	X
Rouleaux ERTALON	X	X
Commande à distance	X	X
Rails de guidage	X	X
Cage grillagée sécurisée	X	X
Décoration des flancs	X	X

Le constructeur se réserve le droit de modifier les données techniques sans préavis