

▶ **LEVE CONTENEURS AUTONOME LK 1 et LK 2**

 **Fabrication Française**



- ▶ Pour compacteur monobloc ou poste fixe
- ▶ Implantations : - à quai
- au sol, en frontal ou latéral
- ▶ Préhension DIN (par tourillons) pour bacs normalisés 4 roues selon Norme NF EN 840.2

LEVE CONTENEURS AUTONOME LK 1 et LK 2

Illustrations



LC Version à quai



LC Version latérale au sol



Option :
Cage grillagée complète
avec porte sécurisée

Version LK2 :
Lève conteneurs (LK2),
préhension par pincement
et/ou par tourillons pour
bacs 2 et 4 roues



Système de pesée des bacs roulants avec contrôle d'accès :



LEVE CONTENEURS AUTONOME LK 1 et LK 2

Caractéristiques

- Moteur électrique: 1,5kw
- Centrale électro hydraulique
- Capacité d'huile : 20 litres
- Force de levage: 350 kg
- Sécurité mécanique anti chute des bacs
- Valves parachutes en cas de rupture de flexibles hydrauliques
- Fonction montée et descente par double commandes, contacts maintenus

Options

- Prise ventrale
- Préhension par pincement pour bacs 2 et 4 roues **(LK2)**
- Fixation sur roues
- Cage grillagée complète avec porte sécurisée
- Lève godet

Dimensions

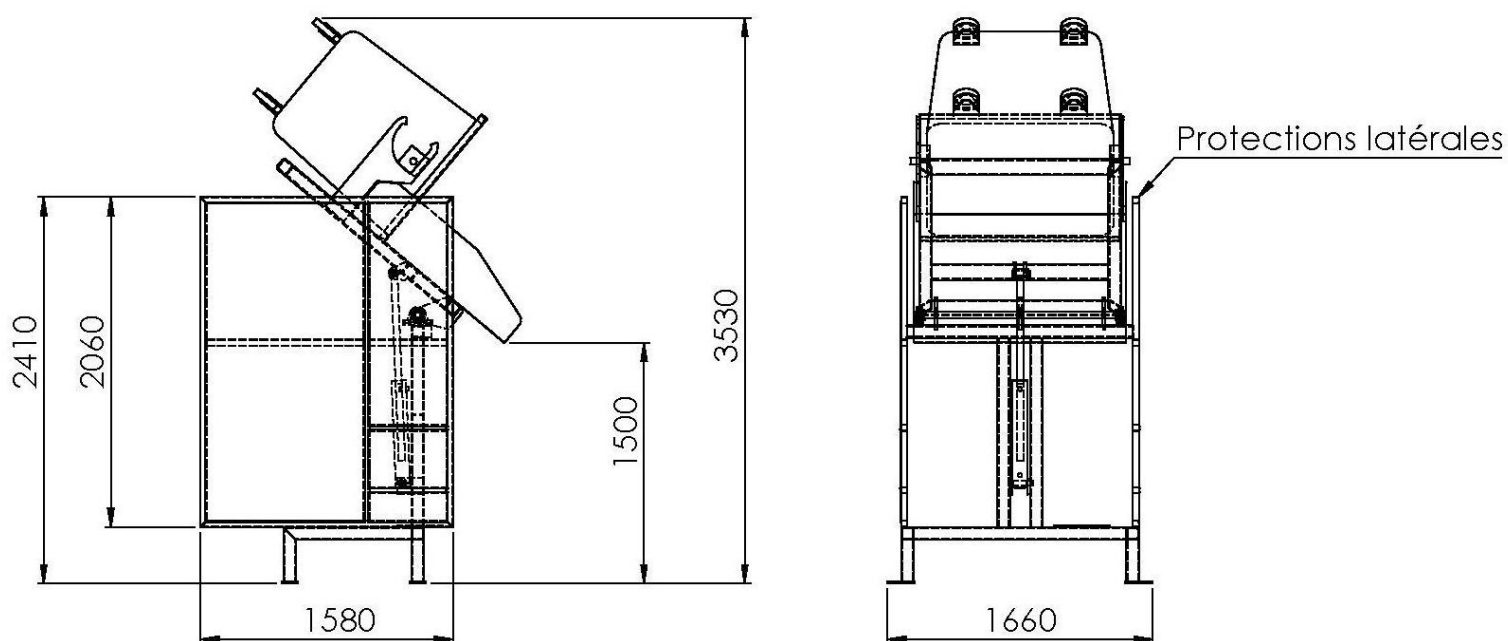

Le constructeur se réserve le droit de modifier les données techniques sans préavis